

The logo for SONHA Elevator features a stylized blue house icon above the word "SONHA" in a bold, blue, sans-serif font. Below "SONHA" is the word "Elevator" in a blue, outlined, sans-serif font.

**SONHA**  
Elevator

SON HA AUTOMATION AND  
ELEVATOR ENGINEERING CO., LTD

A low-angle, upward-looking photograph of a modern elevator shaft. The shaft is constructed from polished metal and glass, with a prominent spiral metal railing. The shaft extends vertically towards the top of the frame, set against a clear blue sky. The overall aesthetic is clean, industrial, and futuristic.

**PRODUCT  
CATALOGUE**

**CÔNG TY TNHH KỸ THUẬT TỰ ĐỘNG  
VÀ THANG MÁY SƠN HÀ**

[www.thangmaysonha.com](http://www.thangmaysonha.com) - [www.sonhaelevator.com](http://www.sonhaelevator.com)

# DANH MỤC HỒ SƠ

LIST OF RECORD

<b>GIỚI THIỆU CÔNG TY</b> <i>Company introduction</i>	<b>04</b>
<b>SẢN PHẨM DỊCH VỤ KINH DOANH</b> <i>Products and business services</i>	<b>07</b>
<b>CẤU TẠO TỔNG QUAN THANG MÁY</b> <i>Structure of elevator</i>	<b>08</b>
<b>THANG MÁY TẢI KHÁCH</b> <i>Passenger elevator</i>	<b>14</b>
<b>THANG MÁY GIA ĐÌNH</b> <i>Home lift</i>	<b>20</b>
<b>THANG MÁY LỒNG KÍNH NGOÀI TRỜI</b> <i>Panoramic elevator</i>	<b>22</b>
<b>THANG MÁY BỆNH VIỆN</b> <i>Hospital elevator</i>	<b>24</b>
<b>MẪU TRẦN GIẢ</b> <i>Ceiling series</i>	<b>27</b>
<b>MẪU SÀN ĐÁ</b> <i>Granite floor pattern</i>	<b>29</b>
<b>MẪU BUTTON GỌI TẦNG</b> <i>Button box series</i>	<b>31</b>
<b>MẪU NÚT NHẤN THANG MÁY</b> <i>Button template</i>	<b>32</b>
<b>MẪU HOA VĂN</b> <i>Decorative pattern</i>	<b>33</b>
<b>LINH KIỆN THIẾT BỊ NHẬP KHẨU</b> <i>Elevator components</i>	<b>34</b>
<b>THANG MÁY TẢI THỰC PHẨM</b> <i>Food elevator</i>	<b>38</b>
<b>THANG MÁY TẢI HÀNG</b> <i>Freight elevator</i>	<b>42</b>
<b>THANG MÁY TẢI Ô TÔ</b> <i>Car elevator</i>	<b>48</b>
<b>THANG CUỐN VÀ BÀN NÂNG</b> <i>Escalator &amp; scissor lift table</i>	<b>49</b>
<b>MỘT SỐ GIẤY CHỨNG NHẬN</b> <i>Certificate</i>	<b>50</b>
<b>DỊCH VỤ BẢO TRÌ SỬA CHỮA</b> <i>Repair &amp; maintenance</i>	<b>51</b>







## **GIỚI THIỆU CÔNG TY**

**Kính thưa: Quý khách hàng!**

Lời đầu tiên, Công ty TNHH Kỹ Thuật Tự Động và Thang Máy Sơn Hà xin gửi đến Quý khách hàng lời chào trân trọng cùng lời chúc sức khỏe và thành công! Chúng tôi cũng xin gửi lời cảm ơn chân thành nhất tới các Quý Chủ đầu tư, Quý khách hàng đã, đang và sẽ là đối tác tin cậy của SƠN HÀ ELEVATOR.

SƠN HÀ ELEVATOR chuyên hoạt động trong lĩnh vực xây dựng: Cung cấp, lắp đặt, sửa chữa, bảo trì định kỳ tất cả các loại thang máy: thang máy tải khách, thang máy tải hàng, thang máy tải thực phẩm, thang máy gia đình, thang máy tải rác, thang máy tải giường bệnh, tời nâng, cầu trục, thang máy thủy lực... với đầy đủ kích thước lớn nhỏ với tải trọng từ 50 kg đến 10.000 kg tùy theo yêu cầu của quý khách hàng. Ngoài ra chúng tôi còn tư vấn thiết kế miễn phí 24/24 bất kỳ thời gian nào cho mọi gia đình, văn phòng, công ty, nhà xưởng... với chi phí thấp nhất, hiệu quả nhất, nhanh nhất. SƠN HÀ ELEVATOR luôn cố gắng nghiên cứu, tìm ra giải pháp tối ưu nhất, cập nhật những thiết kế mang lại tính thẩm mỹ và hiệu quả sử dụng cao cho quý khách hàng.

Có đội ngũ kỹ sư, kiến trúc sư và nhân viên được tuyển chọn chuyên nghiệp, đã thông qua các chương trình đào tạo bài bản, chuyên sâu, cẩn thận, nhiệt tình trách nhiệm cao, không ngại xa,... chúng tôi tin tưởng sẽ mang đến cho quý khách hàng sự hài lòng tối đa về công trình của mình. Với nhiều năm kinh nghiệm trong ngành sản xuất thang máy, SƠN HÀ ELEVATOR với tiêu chí trở thành nhà sản xuất và bảo trì thang máy, thang cuốn hàng đầu Việt Nam, chúng tôi luôn có mặt ở mọi lúc mọi nơi bằng những giải pháp tối ưu phù hợp với tính hiện đại, thẩm mỹ và an toàn cho đối tác và khách hàng.

SƠN HÀ ELEVATOR xin gửi những lời tri ân chân thành đến toàn thể Quý khách hàng đã luôn tin tưởng và ủng hộ chúng tôi trong suốt thời gian qua. Chúng tôi rất mong nhận được những ý kiến đóng góp từ Quý khách và mong có cơ hội được hợp tác cùng Quý khách hàng những dự án trong tương lai.

Trân trọng !

**SƠN HÀ ELEVATOR - THƯƠNG HIỆU CỦA CHỮ TÍN**

GIÁM ĐỐC



## COMPANY INTRODUCTION

*Dear customer!*

*First of all, Son Ha Automation and Elevator Engineering Co., Ltd would like to send our respectful greetings and best wishes for health and success! We also would like to express our sincere thanks to the Investors, Customers who have been and will be a reliable partner of SON HA ELEVATOR.*

*SON HA ELEVATOR specializes in construction activities: Supply, installation, repair, periodic maintenance of all types of elevators: passenger lifts, freight elevators, food elevators, elevators family, garbage lifts, hospital bed lifts, hoists, cranes, hydraulic elevators ... with full sizes, large and small with loads from 50kg to 10,000 kg depending on customers requirements. In addition, we also provide free design advice 24/24 any time for every home, office, company, factory ... with the lowest cost, most effective and fastest. SON HA ELEVATOR always try to research, find the best solution, update the design to bring aesthetics and high efficiency to customers.*

*With a team of engineers, architects and staff who have been professionally selected and have been passed with well training program, in-depth, careful, enthusiastic, responsible, not hesitate to far. We believe we will bring maximum satisfaction for customers about our work. With many years of experience in elevator manufacturing, SON HA ELEVATOR with the criteria to become the leading manufacturer, maintenance elevators and escalators in Vietnam, we are always present everytime, everywhere by the optimal solution in accordance with modernity, aesthetics and safety for partners and customers.*

*SON HA ELEVATOR would like to send our sincere thanks to all customers who have always believed and supported us during the past time. We are looking forward to receive your comments from you and we hope to have a chance to cooperate with our customers in future projects.*

*Best regards !*

**SON HA ELEVATOR - BRAND OF CREDIBILITY**

MANAGER



0977 090 495



SON HA ELEVATOR



# SẢN PHẨM DỊCH VỤ KINH DOANH

## PRODUCTS AND BUSINESS SERVICES



SONHA ELEVATOR

# CẤU TẠO TỔNG QUAN THANG MÁY

## STRUCTURE OF ELEVATOR

SON HA ELEVATOR



SON HA ELEVATOR



**THANG CÓ PHÒNG MÁY**  
ELEVATOR HAVE ROOM



**THANG KHÔNG PHÒNG MÁY**  
ELEVATOR WITHOUT ROOM





**THANG TẢI KHÁCH ĐỐI TRỌNG PHÍA SAU**  
LUXURY LOAD LADDER FOR THE FOLLOWING

**THANG TẢI KHÁCH ĐỐI TRỌNG BÊN HÔNG**  
LUXURY LOADING LADIES ON THE HIPS

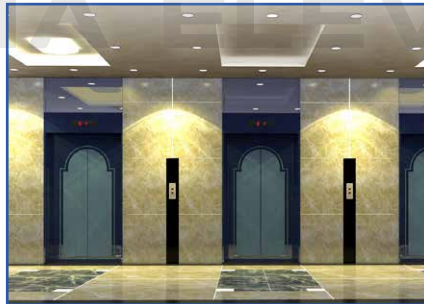
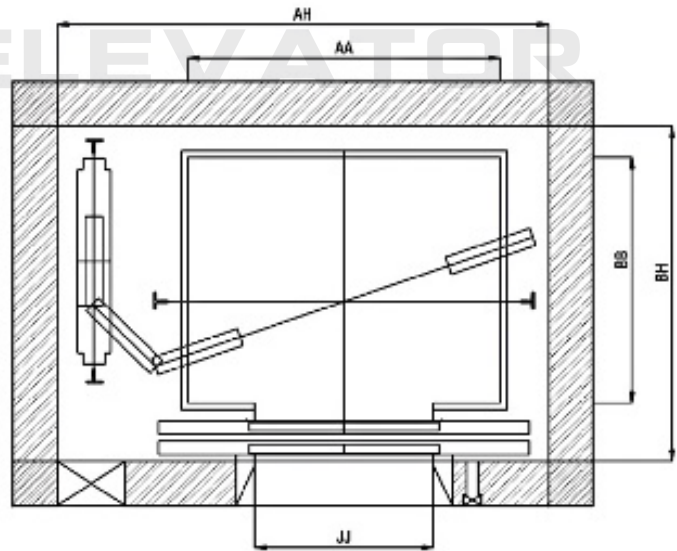
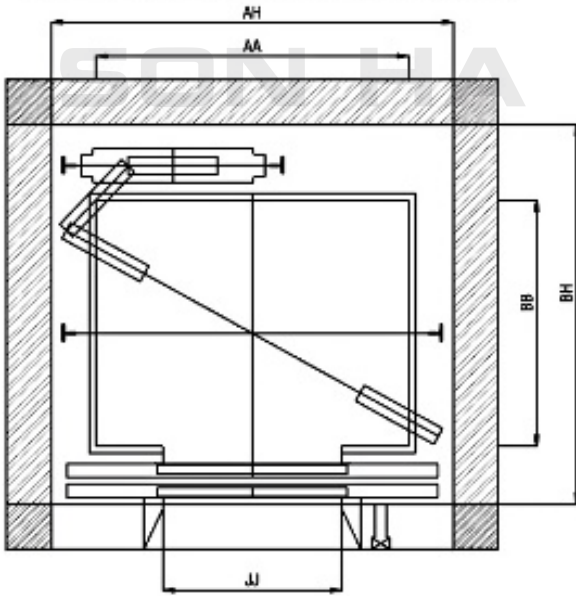

**ĐỐI TRỌNG ĐẶT BÊN HÔNG / OPTIONAL PARTY BOOK**

MÃ HIỆU CODE	TẢI TRỌNG WEIGHT	SỐ NGƯỜI NUMBER	TỐC ĐỘ SPEED	KÍCH THƯỚC (mm) SIZE (mm)			
				Cửa mở JJ The door opened JJ	Cabin AA x BB	Hố thang AH x BH AH x BH ladder pit	OH/Pit
P4	300	4	60	700	1100 x 900	1800 x 1250	3500/1400
			90	700	1100 x 1000	1800 x 1350	3600/1500
P6	450	6	60	700	1200 x 1000	1900 x 1350	3600/1400
				750	1300 x 1000	2000 x 1350	
			90	800	1400 x 900	2100 x 1250	3700/1500
				800	1400 x 1000	2100 x 1350	
P8	600	8	60	800	1400 x 1100	2100 x 1450	3700/1500
			90	850	1400 x 1200	2100 x 1550	3900/1600
				900	1400 x 1300	2100 x 1650	
P10	750	10	60	800	1400 x 1100	2100 x 1450	3700/1500
			90	850	1400 x 1200	2100 x 1550	3900/1600
				900	1400 x 1350	2200 x 1700	
P15	1000	15	60	900	1600 x 1500	2400 x 1850	3900/1500
			90	950	1700 x 1600	2500 x 1950	4100/1600
				1000	1800 x 1700	2600 x 2050	
P20	1500	20	60	1000	1800 x 1800	2600 x 2200	4100/1600
			90	1100	1900 x 1900	2700 x 2300	4200/1600
				1200	2000 x 2000	2800 x 2400	

# THANG MÁY CÓ PHÒNG MÁY

ELEVATOR HAVE ROOM

SƠ ĐỒ THANG TẢI KHÁCH CÓ PHÒNG MÁY  
ELEVATOR DIAGRAM LOADING MACHINE WITH ROOM

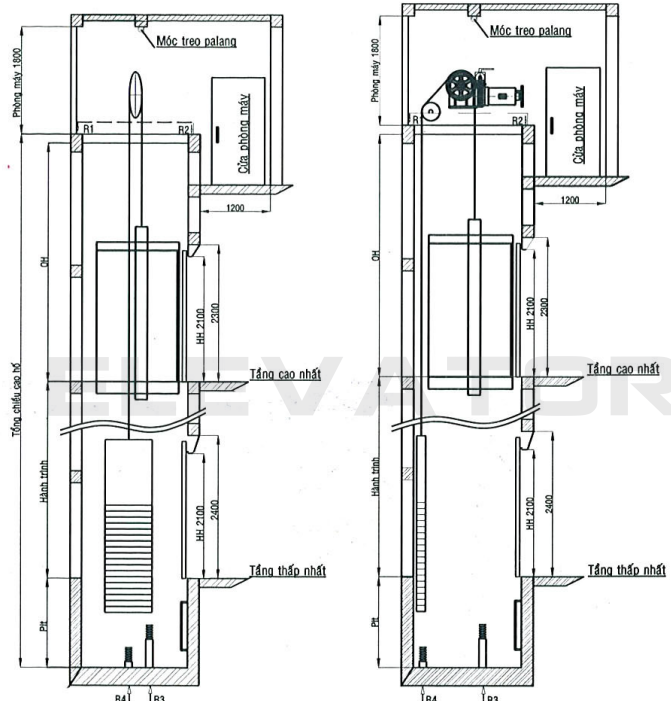
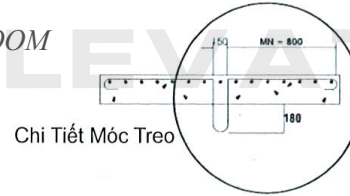
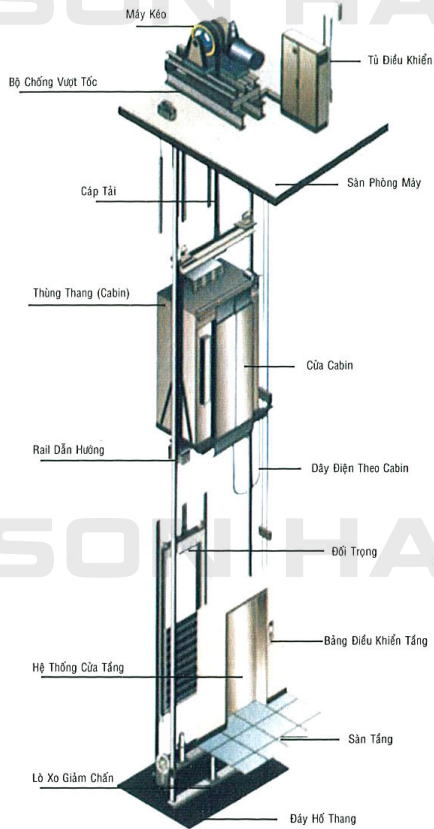

## ĐỐI TRỌNG ĐẶT PHÍA SAU / THE RESPECT FOR RESPONDING

MÃ HIỆU CODE	TẢI TRỌNG WEIGHT	SỐ NGƯỜI NUMBER	TỐC ĐỘ SPEED	KÍCH THƯỚC (mm) SIZE (mm)			
				Cửa mở JJ The door opened JJ	Cabin AA x BB	Hố thang AH x BH AH x BH ladder pit	OH/Pit
P4	300	4	60	700	1100 x 900	1500 x 1500	4000/1400
			90	700	1100 x 1000	1500 x 1600	4200/1500
P6	450	6	60	700	1200 x 1000	1600 x 1600	4000/1400
			90	750	1300 x 1000	1700 x 1600	
			90	800	1400 x 900	1800 x 1500	4200/1500
				800	1400 x 1000	1800 x 1600	
P8	600	8	60	800	1400 x 1100	1800 x 1700	4200/1500
			90	850	1400 x 1200	1800 x 1800	4500/1600
				900	1400 x 1300	1800 x 1900	
P10	750	10	60	800	1400 x 1100	1800 x 1700	4200/1500
			90	850	1400 x 1200	1800 x 1800	4500/1600
				900	1400 x 1350	1900 x 2000	
P15	1000	15	60	900	1600 x 1500	2000 x 2100	4200/1500
			90	950	1700 x 1600	2100 x 2200	4500/1600
				1000	1800 x 1700	2200 x 2400	
P20	1500	20	60	1000	1800 x 1800	2300 x 2500	4300/1600
			90	1100	1900 x 1900	2400 x 2600	4500/1600
				1200	2000 x 2000	2500 x 2700	

THANG TẢI KHÁCH ĐỐI TRỌNG PHÍA SAU  
LUXURY LOAD LADDER FOR THE FOLLOWING

THANG TẢI KHÁCH ĐỐI TRỌNG BÊN HÔNG  
LUXURY LOADING LADIES ON THE HIPS

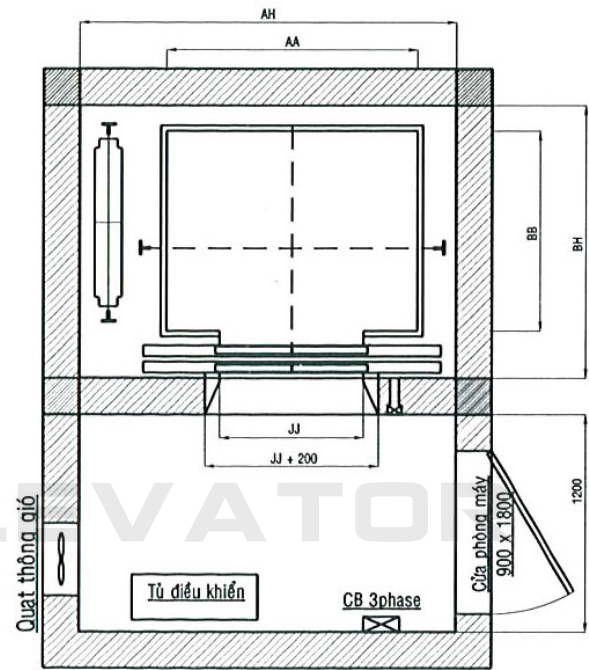
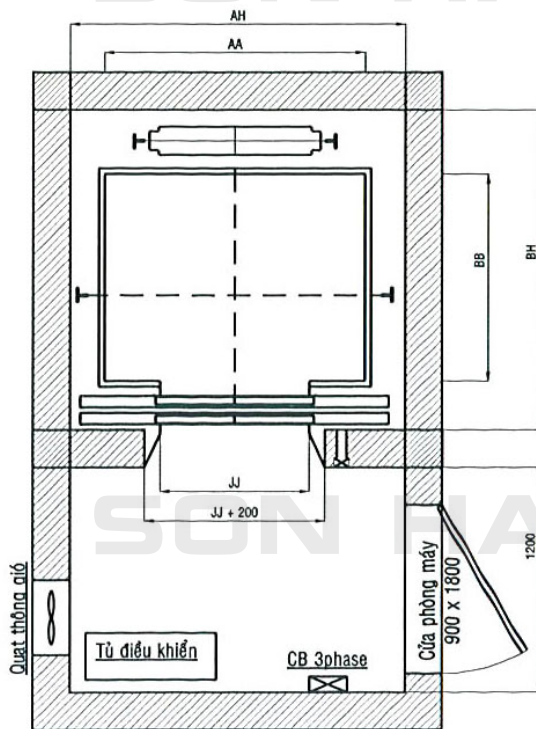

ĐỐI TRỌNG ĐẶT BÊN HÔNG/ OPTIONAL PARTY BOOK

MÃ HIỆU CODE	TẢI TRỌNG WEIGHT	SỐ NGƯỜI NUMBER	TỐC ĐỘ SPEED	KÍCH THƯỚC (mm) SIZE (mm)			
				Cửa mở JJ The door opened JJ	Cabin AA x BB	Hố thang AH x BH AH x BH ladder pit	OH/Pit
P4	300	4	60	700	1100 x 900	1900 x 1250	4000/1400
			90		1100 x 1000	1900 x 1350	4200/1500
P6	450	6	60	700	1200 x 1000	1900 x 1350	4000/1400
			90	750	1300 x 1000	2000 x 1350	4200/1500
				800	1400 x 900	2100 x 1250	
P8	600	8	60	800	1400 x 1100	2100 x 1450	4200/1500
			90	850	1400 x 1200	2100 x 1550	4500/1600
				900	1400 x 1300	2100 x 1650	
P10	750	10	60	800	1400 x 1100	2100 x 1450	4200/1500
			90	850	1400 x 1200	2100 x 1550	4500/1600
				900	1400 x 1350	2100 x 1650	
P15	1000	15	60	900	1600 x 1500	2400 x 1850	4200/1500
			90	950	1700 x 1600	2500 x 1950	4500/1600
				1000	1800 x 1700	2600 x 2050	
P20	1500	20	60	1000	1800 x 1800	2600 x 2200	4300/1600
			90	1100	1900 x 1900	2700 x 2300	4500/1600
				1200	2000 x 2000	2900 x 2400	

# MẪU KIỂU MỞ CỬA *OPEN DOOR TEMPLATE*



**HAI CÁNH MỞ TRUNG TÂM**  
*TWO WINGS OPEN CENTER*



**HAI CÁNH MỞ LỬA MỘT PHÍA**  
*TWO WINGS OPEN A SIDE*



**BẢ CÁNH MỞ LỬA MỘT PHÍA**  
*THREE WINGS TO OPEN SIDE*



**BÓN CÁNH MỞ TRUNG TÂM**  
*FOUR WINGS OPEN CENTER*



## THANG MÁY TẢI KHÁCH PASSENGER ELEVATOR

Hiện nay, thang máy đang dần trở thành một phương tiện không thể thiếu trong các tòa nhà cao tầng, cao ốc, chung cư, khách sạn,... Thang máy ngoài việc giải quyết vấn đề giao thông lên xuống cho tòa nhà, mà còn giúp cho kiến trúc tòa nhà thêm hài hòa, tô điểm cho kiến trúc tòa nhà thêm sang trọng, quý phái.

Sản phẩm của SON HÀ ELEVATOR chúng tôi luôn đề cao vấn đề an toàn lên hàng đầu. Với hàng loạt các tính năng an toàn giúp ngăn ngừa tai nạn có thể xảy ra khi vận hành như: kết cấu cabin cứng vững và chịu được va đập mạnh, hệ thống động cơ kiểm soát tốc độ,... Đến với SON HÀ ELEVATOR, các bạn sẽ có rất nhiều sự lựa chọn phù hợp và mang tới cho các bạn những kiến trúc đặc sắc riêng biệt, sang trọng và tinh tế, phù hợp với các tòa nhà trung tâm lớn, cao ốc, văn phòng,... Với phương châm an toàn, bền đẹp, tiết kiệm chi phí. Công ty chúng tôi cam kết sẽ đem lại cho các bạn một sản phẩm chất lượng và đảm bảo đáp ứng tốt nhu cầu của khách hàng.

*Currently, elevators are gradually becoming an indispensable means in high-rise buildings, buildings, apartments, hotels, etc. Elevators not only solve traffic problems for up and down the building, but also Help the building architecture more harmonious, adorn the building architecture more luxurious, noble.*

*SON HA ELEVATOR'S products we always put safety first. With a series of safety features to help prevent accidents that may occur when operating such as rigid and rigid cabin structure, engine speed control system, etc. Come to SON HA ELEVATOR, You will have many suitable choices and bring you unique, luxurious and sophisticated architecture, suitable for large central buildings, buildings, offices, etc. Safe, durable and cost-effective magnet. Our company is committed to giving you a quality product and ensure to meet the needs of customers.*

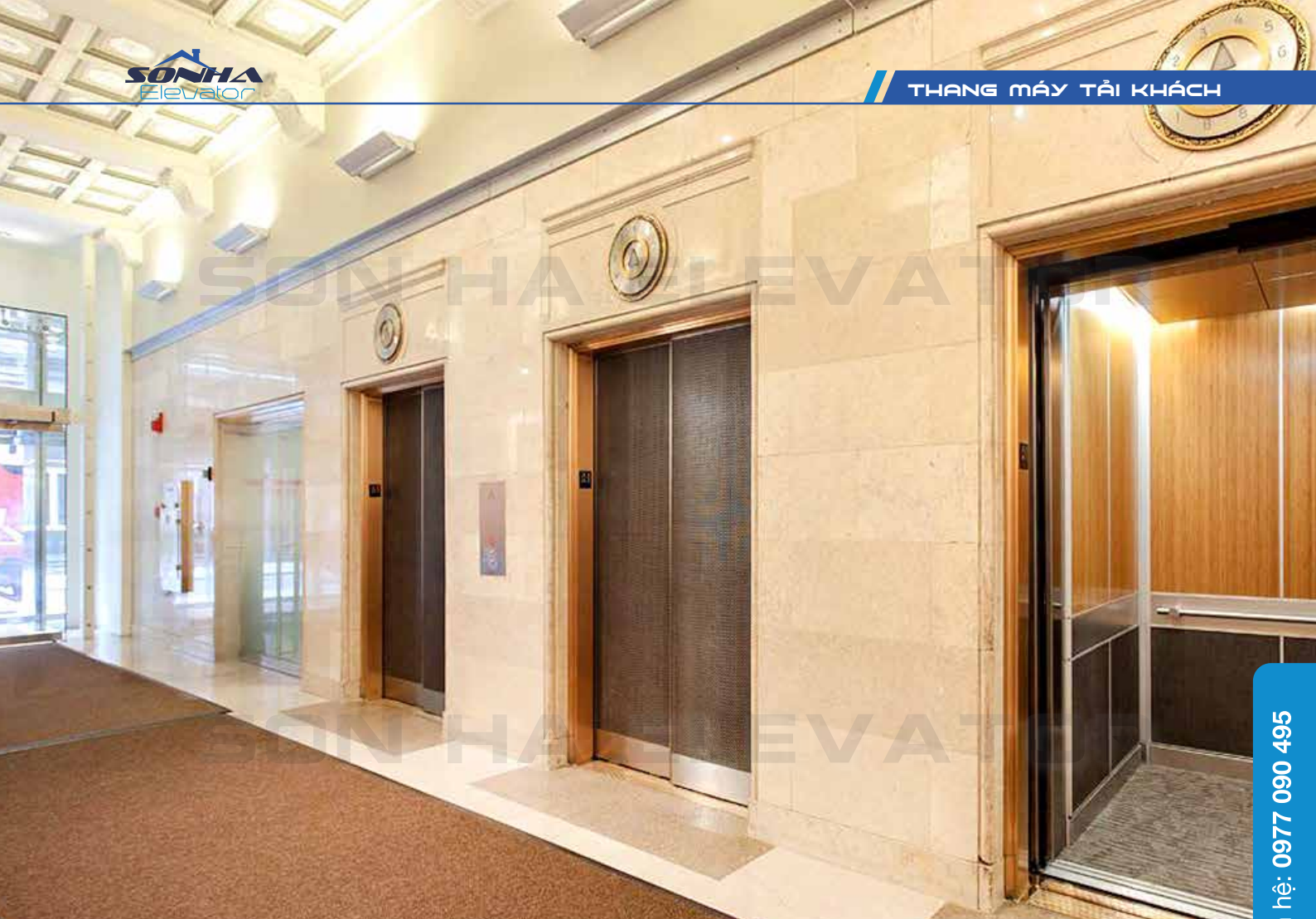

#### PHẠM VI CUNG CẤP:

- Máy kéo: MITSUBISHI - Thái Lan, MONTANARY – Ý,...
- Hệ thống điện điều khiển trung tâm PLC MITSUBISHI
- Hệ thống động lực sử dụng biến tần FUJI, MITSUBISHI, YASKAWA,...
- Tải trọng: 300kg – 2000kg
- Tốc độ di chuyển từ 60m/phút – 105m/phút
- Hành trình: 50m (tương đương 15 tầng)
- Hệ thống cửa mở tự động CO- mở sang 2 bên hay lùi về 1 bên
- Bộ cứu hộ tự động UPS: khi nguồn điện chính bị mất đột ngột, thiết bị này sẽ tự động đưa thang máy đến tầng gần nhất và mở cửa để quý khách ra ngoài.

#### SCOPE OF SUPPLY:

- Tractor: MITSUBISHI - Thailand, MONTANARY – Italy,...
- MITSUBISHI PLC central control power system
- Motivational system using inverter FUJI, MITSUBISHI, YASKAWA, ...
- Load: 300kg - 2000kg
- Movement speed from 60m / min - 105m / min
- Itinerary: 50m (equivalent to 15 floors)
- Automatic door opening system CO- opens to 2 sides or to one side
- UPS automatic rescue kit: when the main power is suddenly lost, this device will automatically take the elevator to the nearest floor and open the door for you to go out.

# CÁC LOẠI CABIN THANG MÁY

PASSENGER CABINS



SH-CB001



SH-CB002



SH-CB003



SH-CB004



SH-CB005



SH-CB006





SH-CB007



SH-CB008



SH-CB009



SH-CB010



SH-CB011



SH-CB012



SH-CB013



SH-CB014



SH-CB015



SH-CB016



SH-CB017



SH-CB018



SH-CB019



SH-CB020



SH-CB021



SH-CB022



SH-CB023



SH-CB024

# THANG MÁY GIA ĐÌNH - LỒNG KÍNH - KHUNG KÍNH

## HOME LIFT - GLASS - FRAME

**Thang máy lồng kính** (hay còn gọi là thang quan sát) là một loại thang máy đặc biệt, với vách cabin làm bằng kính cường lực trong suốt. Loại thang máy lồng kính này thường được lắp ở các cao ốc, các trung tâm thương mại lớn, một số danh lam thắng cảnh trên cao... Trong những năm gần đây, nhiều gia đình cũng trang bị loại thang này cho công trình nhà ở của mình. Thiết kế hiện đại, trang nhã đề cao tính quý phái, đây là một phương tiện vận chuyển làm tôn lên vẻ đẹp ngôi nhà bạn.

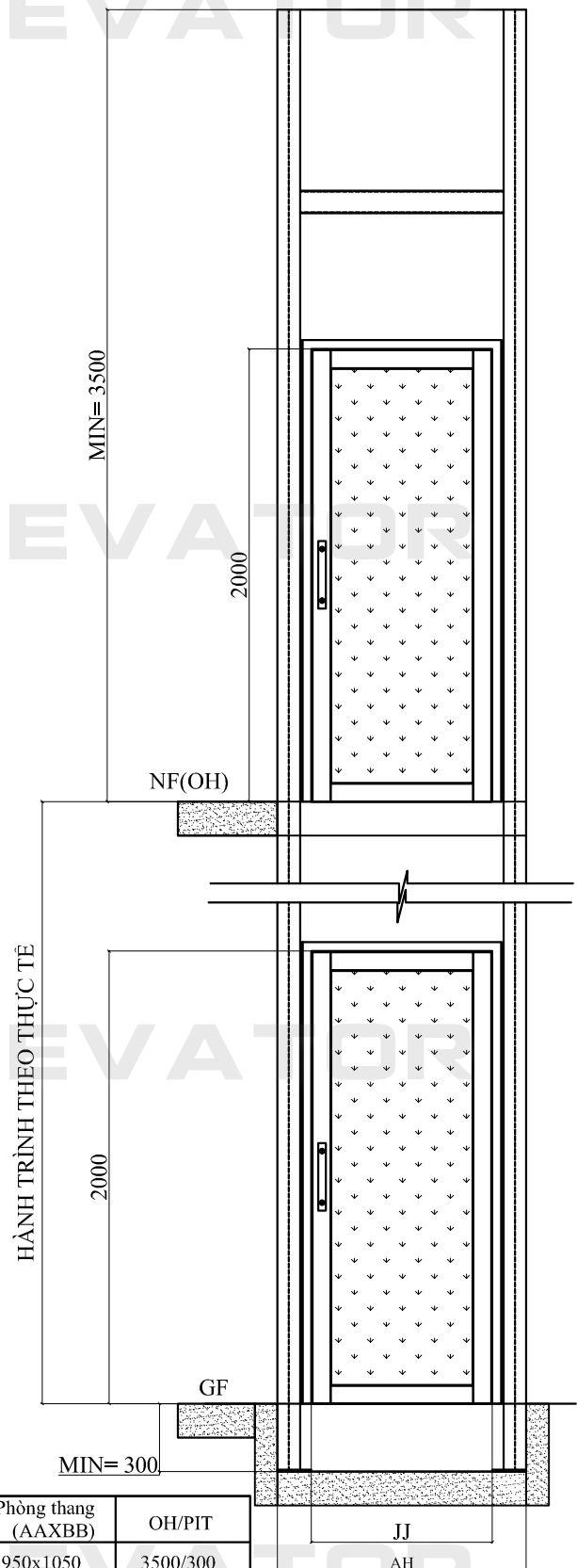
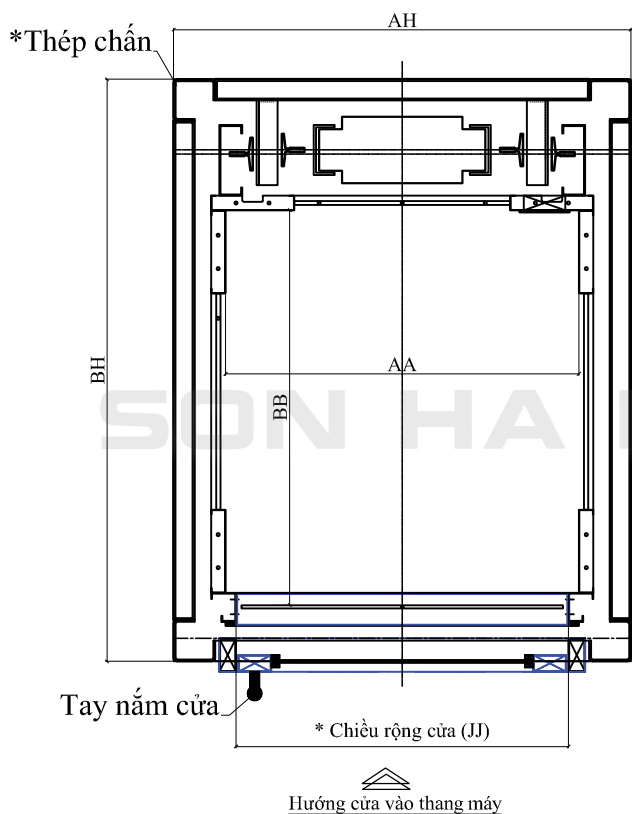

Tốc độ m/min	Tải trọng (kg)	Số người	Khoảng mở cửa(JJ)	Hồ thang (AHXBH)	Phòng thang (AAXB BB)	OH/PIT
24	450/320	7	900	1200x1500	950x1050	3500/300
24	320	5	800	1100x1500	850x1050	3500/300
24	320	5	700	1000x1450	750x1000	3500/300
24	320	5	650	950x1450	700x1000	3500/300

*Glass elevator (also known as observation elevator) is a special type of elevator, with cabin walls made of transparent toughened glass. This type of glass elevator is often installed in buildings, large commercial centers, some scenic spots on the sky ... In recent years, many families have equipped this type of elevator for construction. for their house. Modern, elegant design that emphasizes the nobility, this is a means of transportation to enhance the beauty of your home.*



Hotline/ Vui lòng liên hệ: 0977 090 495

# THANG MÁY LỒNG KÍNH NGOÀI TRỜI

## PANORAMIC ELEVATOR

SON HA ELEVATOR

Tiêu chuẩn áp dụng: TCVN và CE (tiêu chuẩn châu âu )

Quy trình sản xuất, lắp đặt, vận hành: Tiêu chuẩn ISO 9001:2008

Tải trọng từ: 450kg đến 1500kg

Tốc độ lớn từ: 60m/phút (1m/s) đến 150m/phút (2.5m/s)

Số tầng phục vụ: lên đến 32 tầng

Tần suất hoạt động phục vụ lớn

Độ an toàn ổn định cao



HS-LK07



HS-LK08



HS-LK09

Applicable standards: TCVN and CE (European standards)

Manufacturing, installation, operation process: ISO 9001:2008

Standard

Load capacity from: 450kg to 1500kg

Large speed from: 60m / min (1m / s) to 150m / min (2.5m / s)

Number of floors: up to 32 floors

Service frequency is large

High stability and safety



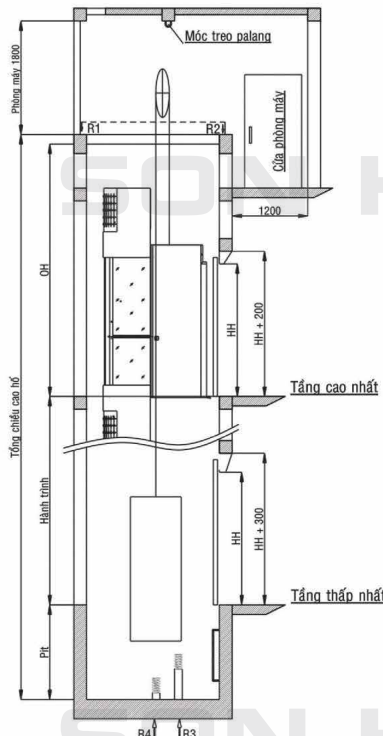

GLASS CABIN LIFT WITH MACHINE ROOM

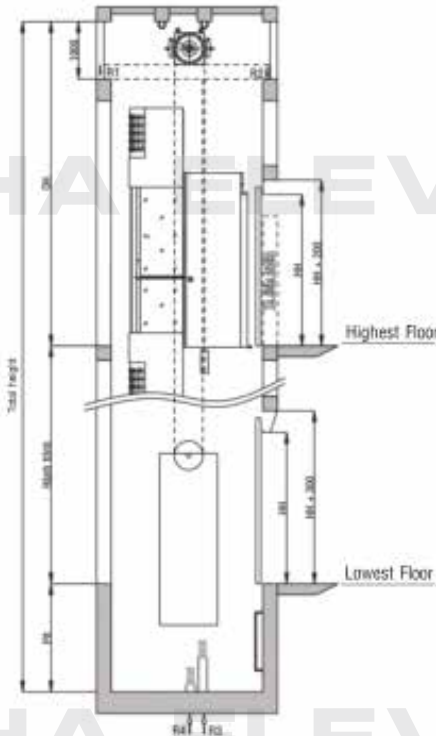

GLASS CABIN LIFT WITHOUT MACHINE ROOM

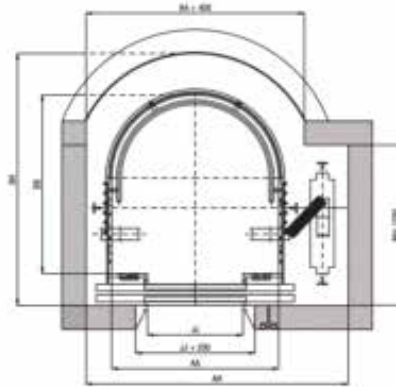
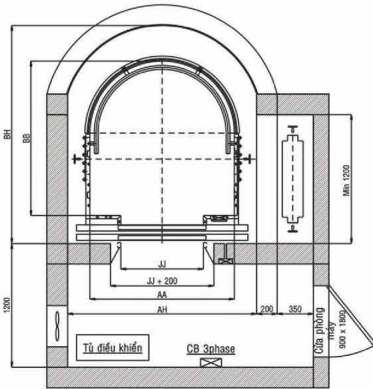

## SPECIFICATION

### SPECIFICATION OF GLASS LIFT WITH MACHINE ROOM

CODE	LOAD Kg	NO. of PASSENGER	SPEED meter/min	DIMENSION (mm)			
				Open door JJ x HH	Cabin AA x BB	Pit AH x BH	OH/Pit
P8	600	8	60	700 x 2100	1200 x 1200	1650 x 1800	4200/1500
			90				4400/1600
P10	750	10	60	800 x 2100	1400 x 1350	1850 x 2000	4200/1500
			90				4400/1600
P15	1000	15	60	800 x 2100	1400 x 1500	1850 x 2100	4200/1500
			90				4400/1600

### SPECIFICATION OF GLASS LIFT WITHOUT MACHINE ROOM

CODE	LOAD Kg	NO. of PASSENGER	SPEED meter/min	DIMENSION (mm)			
				Open door JJ x HH	Cabin AA x BB	Pit AH x BH	OH/Pit
P8	600	8	60	700 x 2100	1200 x 1200	2000 x 1800	4500/1500
			90				4500/1600
P10	750	10	60	800 x 2100	1400 x 1350	2200 x 2000	4500/1500
			90				4500/1600
P15	1000	15	60	800 x 2100	1400 x 1500	2200 x 2100	4500/1500
			90				4500/1600

Hotline/ Vui lòng liên hệ: 0977 090 495

## THANG MÁY BỆNH VIỆN

### HOSPITAL ELEVATOR

Thang máy dành cho bệnh viện được thiết kế, sản xuất nhằm đáp ứng các nhu cầu vận chuyển bệnh nhân hay thiết bị y tế trong bệnh viện, không gian buồng thang được thiết kế phù hợp các loại giường bệnh. Đảm bảo an toàn tuyệt đối cho bệnh nhân. Thang vận hành không ồn, đặc biệt dừng tầng chính xác và không gây sóc do chức năng kiểm soát và giảm dần lực quán tính của thang khi dừng tầng. Đặc biệt, thang máy bệnh viện được thiết kế lan can mềm để chống những va đập trong quá trình vận chuyển.

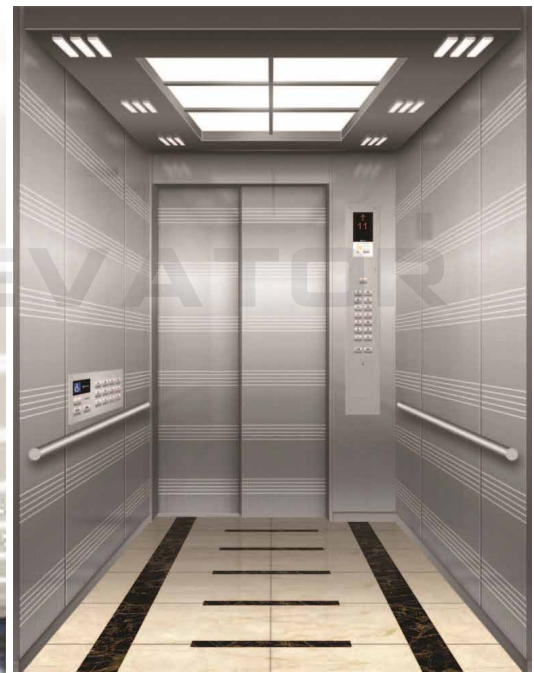

*Lifts for hospitals are designed, manufactured to meet the needs of transporting patients or medical equipment in hospitals, sad spaces are designed to fit the hospital bed. Ensure absolute safety for patients. The operating ladder is quiet, especially the precise floor level and does not cause a shock due to the control function and gradually reducing the inertia force of the ladder when the floor is stopped. In particular, the hospital elevator is designed with soft balustrade to prevent impacts during transportation.*



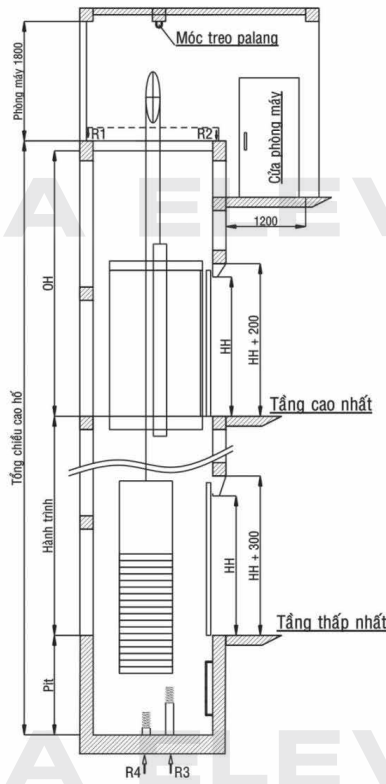

Thang có phòng máy  
*Elevator has engine room*

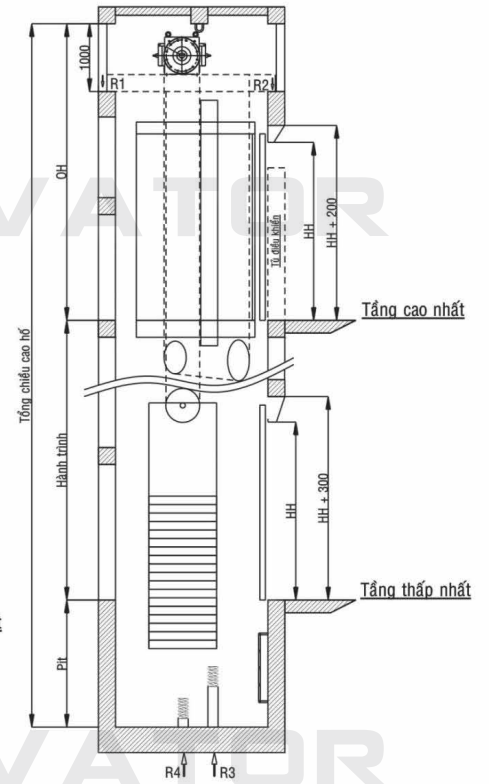

Thang không phòng máy  
*Elevator without engine room*

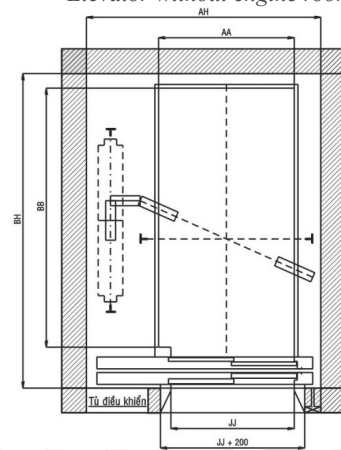
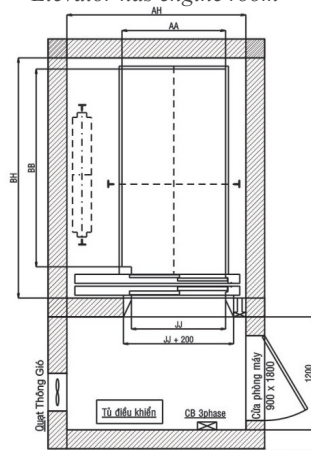

**THIẾT KẾ HỒ THANG MÁY TẢI GIƯỜNG BỆNH**  
*ELEVATOR DESIGN LANDSCAPE LOADING MACHINE*



Hotline/ Vui lòng liên hệ: 0977 090 495



**BẢNG TIÊU CHUẨN KỸ THUẬT THANG MÁY TẢI GIƯỜNG BỆNH CÓ PHÒNG MÁY**  
 STANDARD TABLE FOR TECHNICAL STANDING TRUCK LOAD WITH MACHINE ROOM

MÃ HIỆU CODE	TẢI TRỌNG LOAD Kg	TỐC ĐỘ SPEED m/phút meter/min	KÍCH THƯỚC DIMENSION (mm)			
			Cửa mở JJ x HH Open door JJ x HH	Cabin AA x BB	Hố thang AH x BH Pit AH x BH	OH/Pit
B1000	1000	60	1000 x 2100	1100 x 2100	1900 x 2550	4200/1400
		90				4400/1500
B1350	1350	60	1100 x 2100	1300 x 2300	2100 x 2800	4200/1400
		90				4400/1500
B1500	1500	60	1200 x 2100	1400 x 2300	2200 x 1500	4200/1400
		90				4400/1500

**BẢNG TIÊU CHUẨN KỸ THUẬT THANG MÁY TẢI GIƯỜNG BỆNH KHÔNG PHÒNG MÁY**  
 STANDARD TABLE FOR TECHNICAL STANDING ELEVATOR BUCKET WITHOUT ROOM

MÃ HIỆU CODE	TẢI TRỌNG LOAD Kg	TỐC ĐỘ SPEED m/phút meter/min	KÍCH THƯỚC DIMENSION (mm)			
			Cửa mở JJ x HH Open door JJ x HH	Cabin AA x BB	Hố thang AH x BH Pit AH x BH	OH/Pit
B1000	1000	60	1000 x 2100	1100 x 2100	2000 x 2550	4200/1400
		90				4400/1500
B1350	1350	60	1100 x 2100	1300 x 2300	2200 x 2800	4200/1500
		90				4400/1500
B1500	1500	60	1200 x 2300	1400 x 2300	2300 x 28	4200/1500
		90				4400/1500



## MẪU TRẦN GIẢ

### CEILING PATTERNS

SON HA ELEVATOR



SH - TG001



SH - TG002



SH - TG003

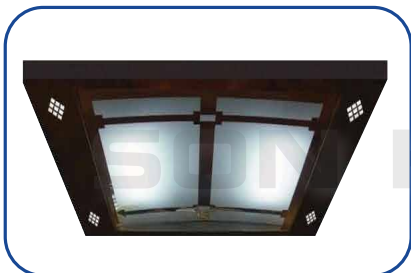

SH - TG004



SH - TG005

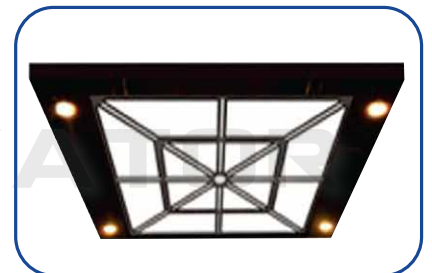

SH - TG006

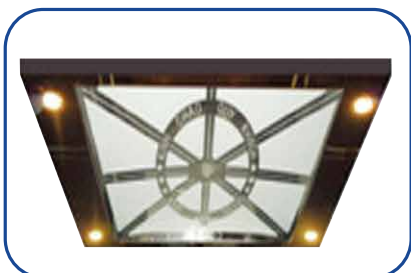

SH - TG007



SH - TG008



SH - TG009



SH - TG010



SH - TG011



SH - TG012



SH - TG013



SH - TG014



SH - TG015

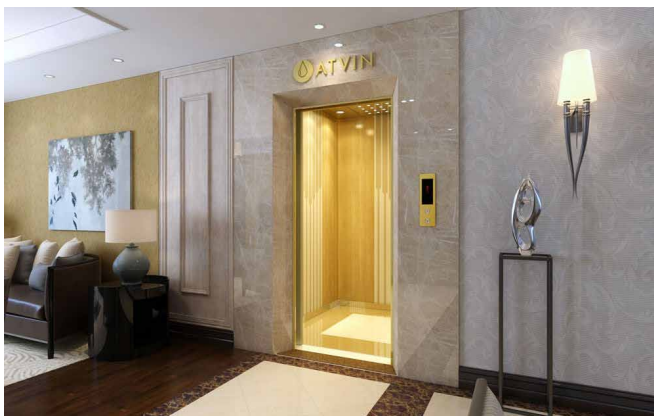

SH - TG016

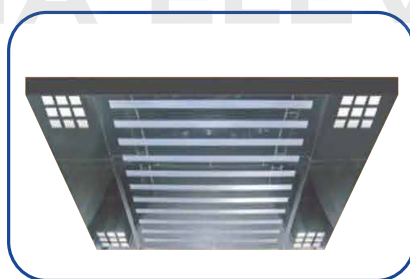

SH - TG017



SH - TG018

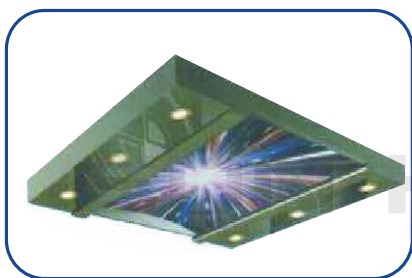

SH - TG019



SH - TG020



SH - TG021

## MẪU SÀN ĐÁ

### CABIN FLOOR GRANITE PATTERN

#### GRANITE STONE PATTERN FOR FLOOR CABIN

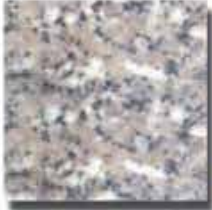

SH - G001  
White



SH - G002  
Yellow



SH - G003  
Pink



SH - G004  
Red



SH - G005  
White



SH - G006  
Brown

#### COMBINE GRANITE STONE PATTERN FOR FLOOR CABIN



SH - GS006



SH - GS001



SH - GS002



SH - GS003



SH - GS007



SH - GS004



SH - GS005

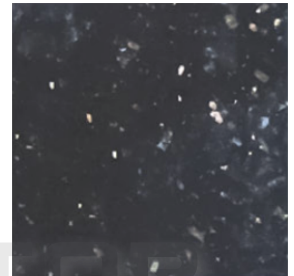

Đen kim sa/ Black metal



SH - GS008



S - GS009



SH - GS010



SH - GS011



SH - GS012



SH - GS013



SH - GS014

### MẪU HOA VĂN TRANG TRÍ TRONG CABIN - INOX HOA VĂN

DECORATED PATTERN SAMPLE IN CABIN

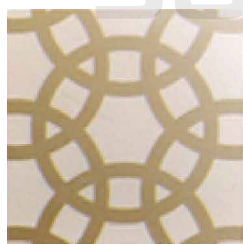

SH-CW001



SH-CW002

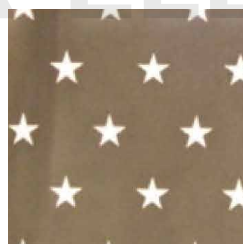

SH-CW003

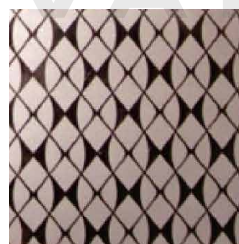

SH-CW004

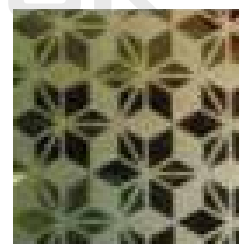

SH-CW005

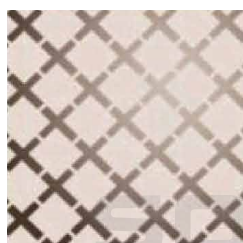

SH-CW006

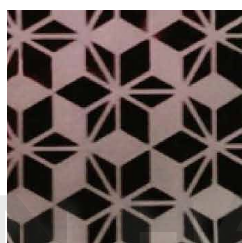

SH-CW007



SH-CW008



SH-CW009



SH-CW010

### MẪU HOA VĂN TRANG TRÍ TRONG CABIN - LAMINATE

SAMPLE DECORATION DECORATION IN CABIN - INOX HOA VAN



B105



B108



B103



B117



C126



C127

# MẪU BUTTON GỌI TẦNG

## LANDING BUTTON SYSTEMS



SH-BT01

SH-BT02

SH-BT03

SH-BT04

SH-BT05



SH-BT06

SH-BT07

SH-BT08

SH-BT09

SH-BT10



EH985A

EH985B

EH985C

EH985D

LSC260

CEC260

Hotline/ Vui lòng liên hệ: 0977 090 495

## MẪU NÚT NHẤN THANG MÁY

### BUTTON TEMPLATE



Oval emr 100



Tròn EBR



CN 39-29



KR - 01



KR - 04



Vuông TQ-35-35



Tròn BR 31



Vuông 33-28



KR - 02



KR - 05



CN-EPS 01



BA 530



Tròn 35 CA-B



TQ - 32



KR - 06

## MẪU TAY VỊN

### HAND RAIL FORM



Model: SH-TV 01



Model: SH-TV 02



Model: SH-TV 03



Model: SH-TV 04

Chất liệu: Inox sọc nhuyền (6mm) - Ø80  
Material: fine stainless steel (6mm) - Ø80

Chất liệu: Inox vàng sọc nhuyền (6mm) - Ø80  
Material: Yellow stainless steel (6mm) - Ø80



Model: SH-TV 05



Model: SH-TV 06



Model: SH-TV 07



# MẪU HOA VĂN

## LANDING DOOR PATTERNS



SH-682



SH-681



SH-680



SH-675



SH-661



SH-647



SH-637



SH-510



Hotline/ Vui lòng liên hệ: 0977 090 495



# MÁY KÉO KHÔNG HỘP SỐ

## MACHINE WITHOUT BOX NO



MONTANARI – MGX

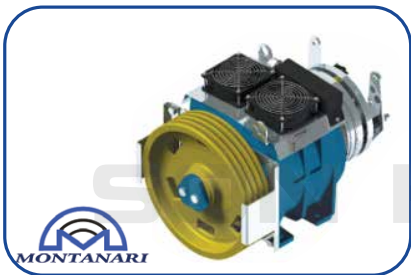

MONTANARI – MGX 25S



**WGS-S3**

Capacity:  
450Kg - 600Kg  
Elevator speed:  
0,75m/s - 2,0m/s

HAISUNG – KOREA



Capacity:  
320Kg - 1250Kg  
Elevator speed:  
1,0m/s - 2,5m/s



FUJI



MONTANARI – MGX 25S



NIPPON



TORIN



SHARP

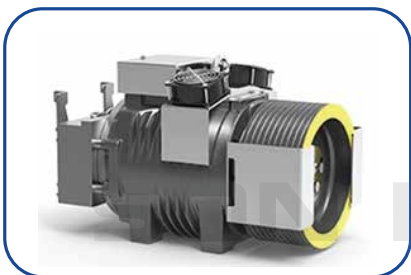

SICOR – ITALY

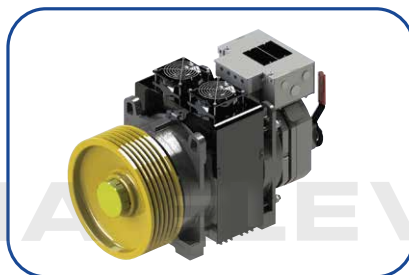

ALBERTO SASSI – ITALY



ZIEHL – ABEGG – ĐỨC

Hotline/ Vui lòng liên hệ: 0977 090 495

# MÁY KÉO CÓ HỘP SỐ CÓ PHÒNG MÁY

TRACTOR WITH GEARBOX WITH ROOM

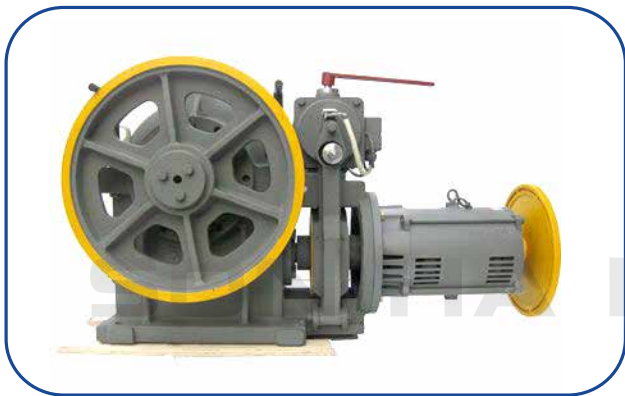

MITSUBISHI – THÁI LAN



MONTANARI – ITALY



HAISUNG – KOREA



SICOR - ITALY



# THANG MÁY TẢI THỰC PHẨM

## FOOD ELEVATOR

### THÔNG SỐ CƠ BẢN

- Cabin bằng inox 304 chống rỉ, cabin có mâm di động dễ dàng tháo lắp khi sử dụng
- Tốc độ 9m/phút - 60 m/phút
- Tải trọng: 50 - 300kg
- Hệ điều khiển vvvf hoặc khởi động trực tiếp với tốc độ 9-12m/phút.

### BASIC PARAMETERS

- *Stainless steel 304 stainless steel cabin, the cabin has removable wheels that can be easily removed and used*
- *Speed 9m / min - 60 m / min*
- *Load: 50 - 300kg*
- *Control system vvvf or direct startup with speed 9-12m / min.*

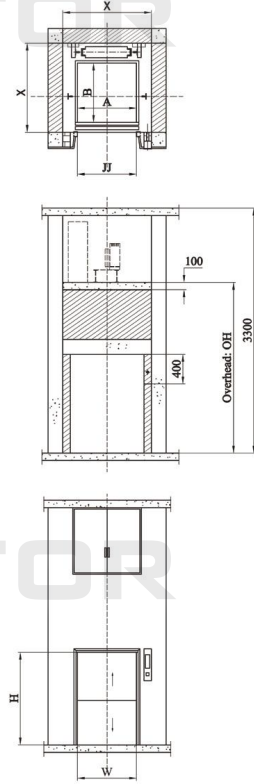
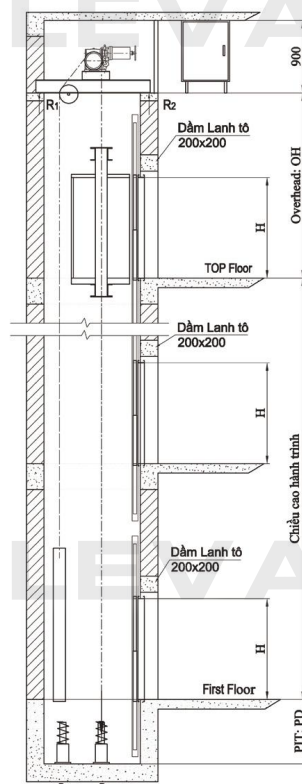

# THANG TẢI THỰC PHẨM CÓ ĐỐI TRỌNG

## ELEVATOR CONTAINED FOOD

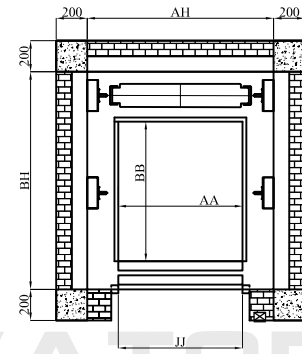
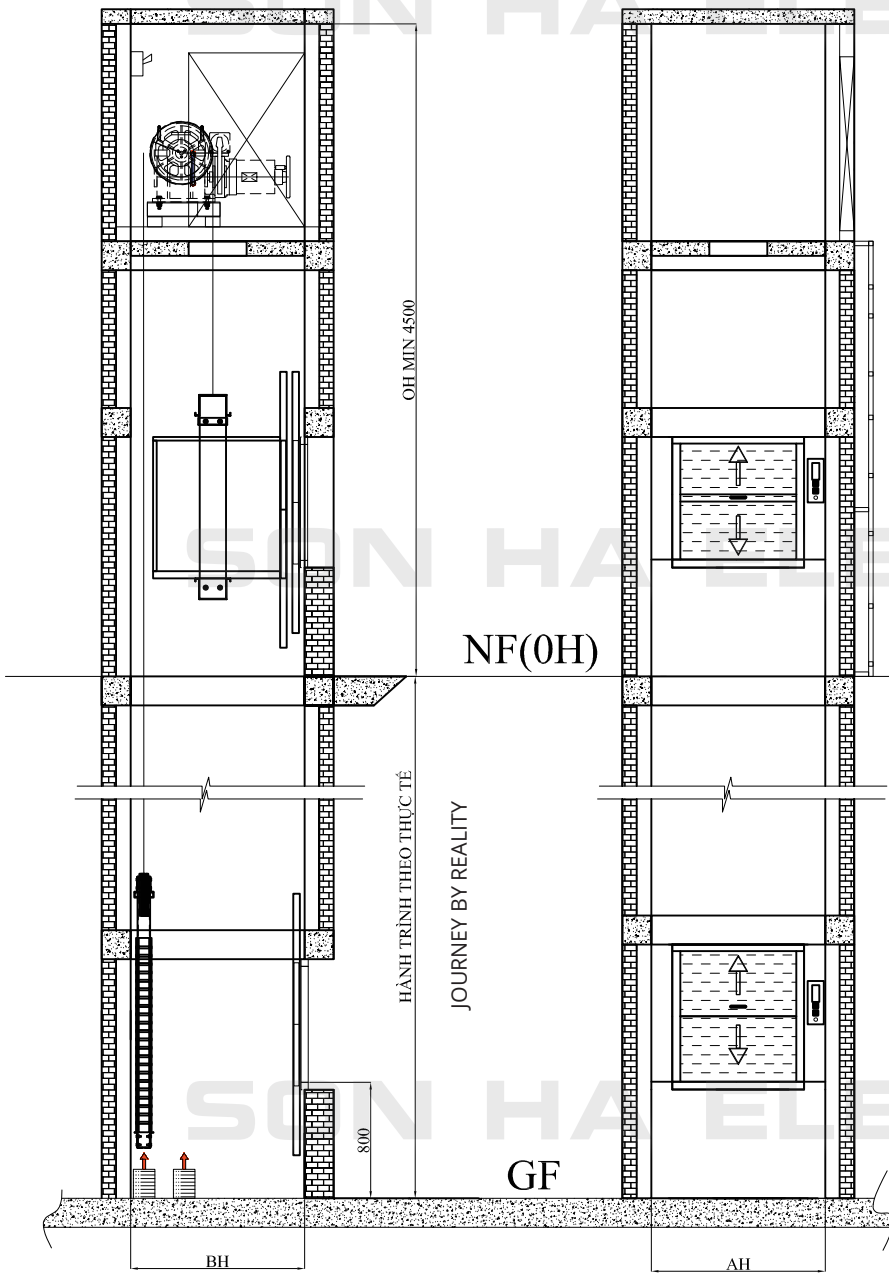

THANG TẢI THỰC PHẨM CÓ ĐỐI TRỌNG

TẢI TRỌNG WEIGHT	KG	50	100	100	100
TỐC ĐỘ SPEED	m/phút m/minute	(30-60)	(30-60)	(30-60)	(30-60)
KÍCH THƯỚC HỖ THANG LADDER SIZE	Cửa mở JJ Doors open JJ	500	600	700	800
	Cabin AA x BB	500x600	600x700	700x800	800x900
	Hỗ thang AH x BH	900x1100	1000x1200	1100x1300	1200x1400
	OH/PT	4500x800	4500x800	4500x800	4500x800



# THANG TẢI THỰC PHẨM CÓ ĐỐI TRỌNG

## ELEVATOR CONTAINED FOOD

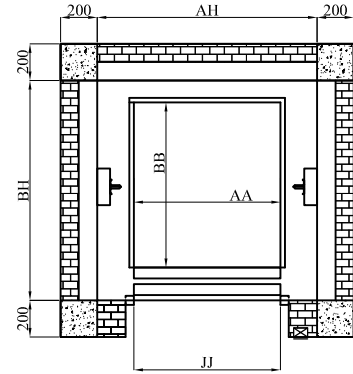
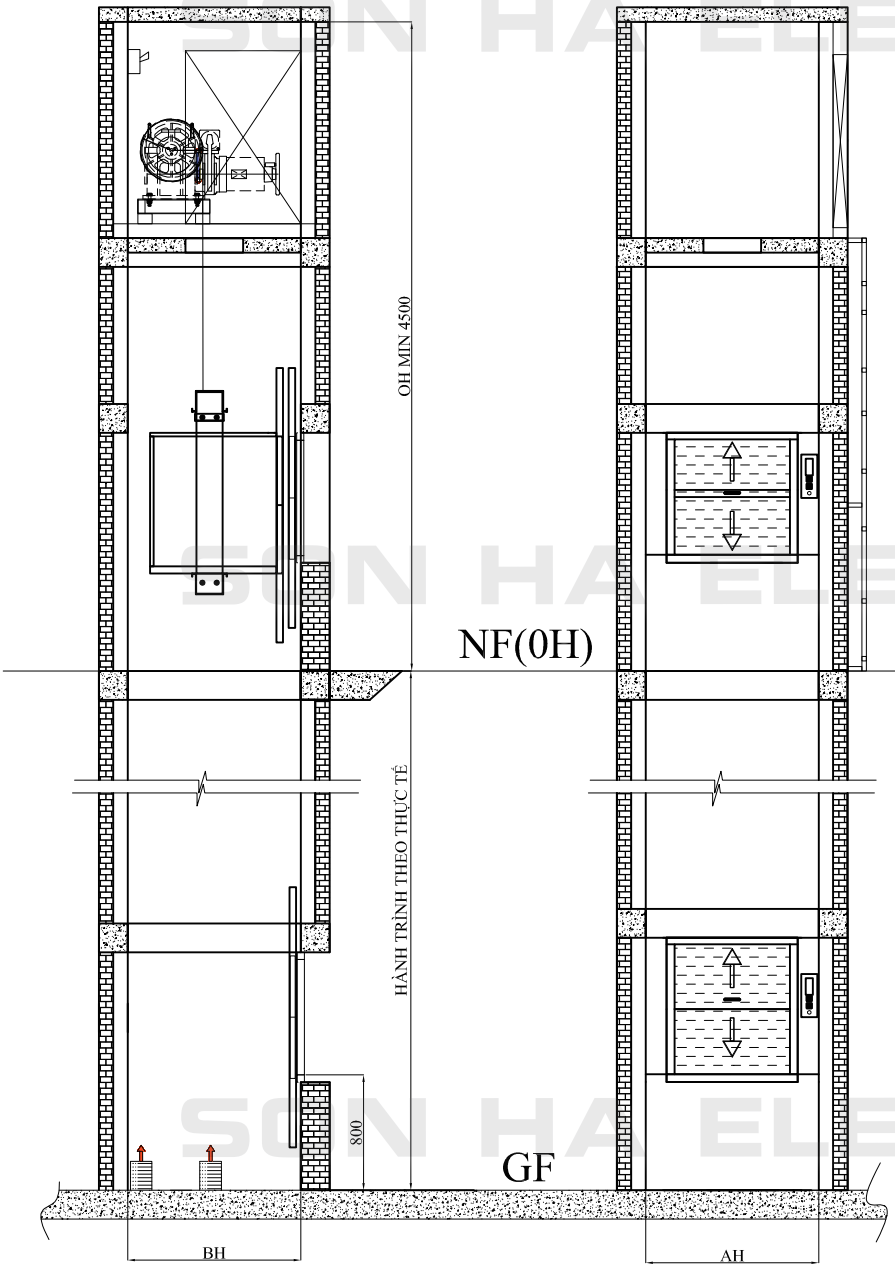

THANG TẢI THỰC PHẨM KHÔNG ĐỐI TRỌNG

TẢI TRỌNG WEIGHT	KG	50	100	100	100
TỐC ĐỘ SPEED	m/phút m/minute	(9-60)	(9-60)	(9-60)	(9-60)
KÍCH THƯỚC HỖ THANG LADDER SIZE	Cửa mở // Doors open //	500	600	700	800
	Cabin AA x BB	500x600	600x700	700x800	800x900
	Hỗ thang AH x BH	900x1100	1000x1000	1100x1100	1200x1200
	OH/PT	4500x800	4500x800	4500x800	4500x800







Hotline/ Vui lòng liên hệ: 0977 090 495



## THANG MÁY TẢI HÀNG

### FREIGHT ELEVATOR

# SON HA ELEVATOR



Thang tải hàng SƠN HÀ ELAVATOR là loại thang chuyên dụng để chở hàng hóa, vật tư, thiết bị trong nhà máy, khu công nghiệp, khu sản xuất, trong nhà hàng, khách sạn. Thang tải hàng giúp tối ưu hóa việc vận chuyển hàng hóa tiết kiệm tối đa nguồn nhân lực và tăng năng suất lao động. Với khả năng chịu được trọng tải cao, chuyển tải hàng hóa nặng một cách nhanh chóng, bền bỉ và hiệu quả. Thang tải hàng đang là sự lựa chọn thông minh cho các nhà máy công nghiệp, kho hàng, hoặc các trung tâm thương mại cần phải vận chuyển nhiều hàng hóa phức tạp qua nhiều tầng lầu.

#### PHẠM VI CUNG CẤP:

- Tải trọng: 100kg – 5000kg
- Tốc độ di chuyển từ 10m/p đến 60m/p
- Thang máy có đối trọng và thang máy không đối trọng

#### ƯU ĐIỂM:

- Sàn cabin: Tole sắt gân hoặc inox gân 304
- Vách và trần cabin: inox, tole sơn tĩnh điện và lưới thép
- Đèn chiếu sáng: lắp trên trần phòng thang
- Tiếp điểm kiểm soát cửa: cửa mở thì thang sẽ không chạy
- Khóa cửa an toàn: cửa chỉ mở khi thang dừng đúng tầng
- Bảo vệ quá tải: Khi tải trọng của thang vượt quá tải trọng cho phép thì thang sẽ ngưng hoạt động đồng thời hệ thống chuông sẽ kêu lên
- Giới hạn hành trình: đảm bảo thang không vượt tầng
- Cửa tầng: cửa sắt xếp mở bằng tay hoặc là cửa tole inox mở tự động
- Hệ thống điện điều khiển của Nhật Bản tin cậy an toàn tuyệt đối cho người và hàng hóa



*SON HA ELEVATOR cargo elevator is a specialized type of elevator to transport goods, supplies and equipment in factories, industrial parks, production areas, in restaurants and hotels. Cargo lifts help to optimize cargo transport to save maximum human resources and increase labor productivity. With the ability to withstand high payloads, transporting heavy goods quickly, persistently and efficiently. Cargo lifts are a smart choice for industrial plants, warehouses, or trade centers that need to transport a lot of complex goods across multiple floors.*

#### **SCOPE OF SUPPLY:**

- Load: 100kg - 5000kg
- Movement speed from 10m / p to 60m / p
- Elevator with counterweight and elevator with no counterweight

#### **ADVANTAGES:**

- Cabin floor: Tole iron ribbed or stainless steel ribbed 304
- Cabin walls and ceilings: stainless steel, powder coated steel sheet and wire mesh
- Lighting: mount on the ceiling room elevator
- Contact control door: if the door is open, the ladder will not run
- Safety door lock: only open when the elevator stops on the floor
- Overload protection: When the load of the ladder exceeds the permissible load, the ladder will stop working and the bell system will sound.
- Limit travel: make sure the ladder does not cross the floor
- Floor door: folding iron door manually or stainless steel door open automatically
- Electrical control system of Japan is absolutely safe for people and goods

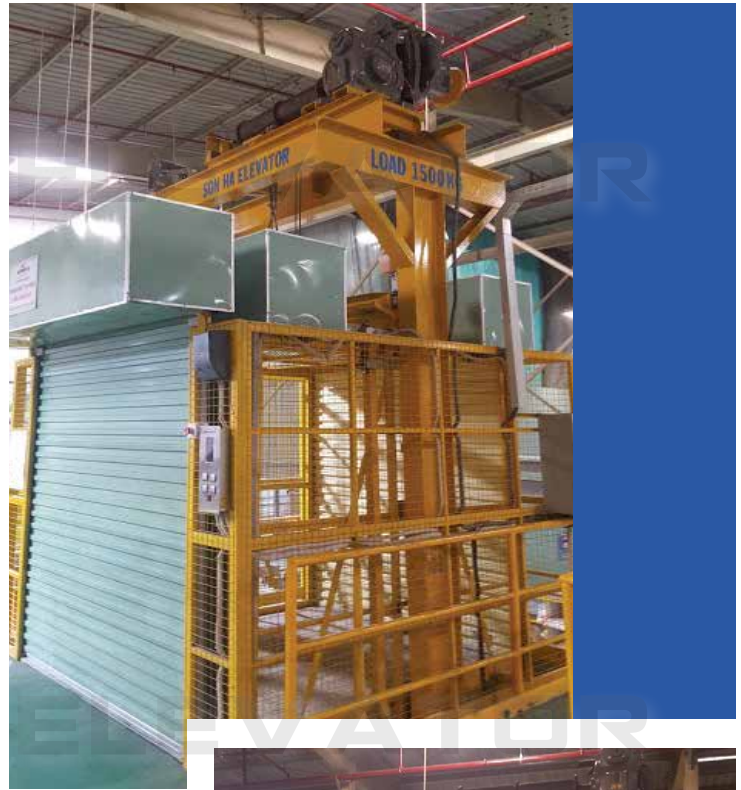



Hotline/ Vui lòng liên hệ: 0977 090 495

Model (4 PANEL CENTER OPENING)

- Door : Stainless Steel Hairline
- Wall : Stainless Steel Hairline
- COP : STAR-COP-01
- Floor : Chequered Plate



Inner View



Outside View

Model (6 PANEL CENTER OPENING)

- Door : Stainless Steel Hairline
- Wall : Stainless Steel Hairline
- COP : STAR-COP-01
- Floor : Chequered Plate



Inner View



Outside View



Model

- Door : Stainless Steel Hairline
- Wall : Stainless Steel Hairline
- COP : STAR-COP-01
- Floor : Chequered Plate



(2 PANEL UPSLIDING DOOR)

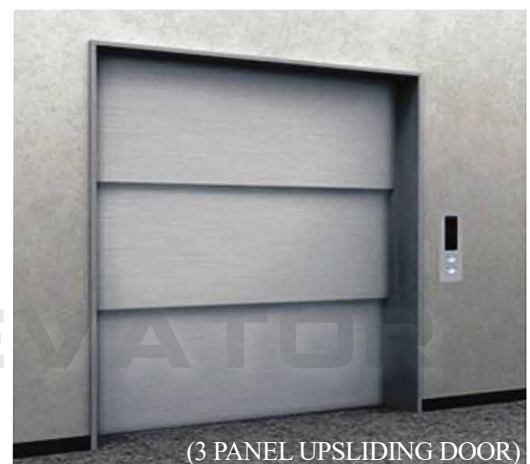

(3 PANEL UPSLIDING DOOR)

# BẢNG VẼ HỒ THANG MÁY TẢI HÀNG KÈM NGƯỜI ĐI

## BLUE PRINT OF ELEVATOR FOR FREIGHT AND PASSENGER (PEOPLE)

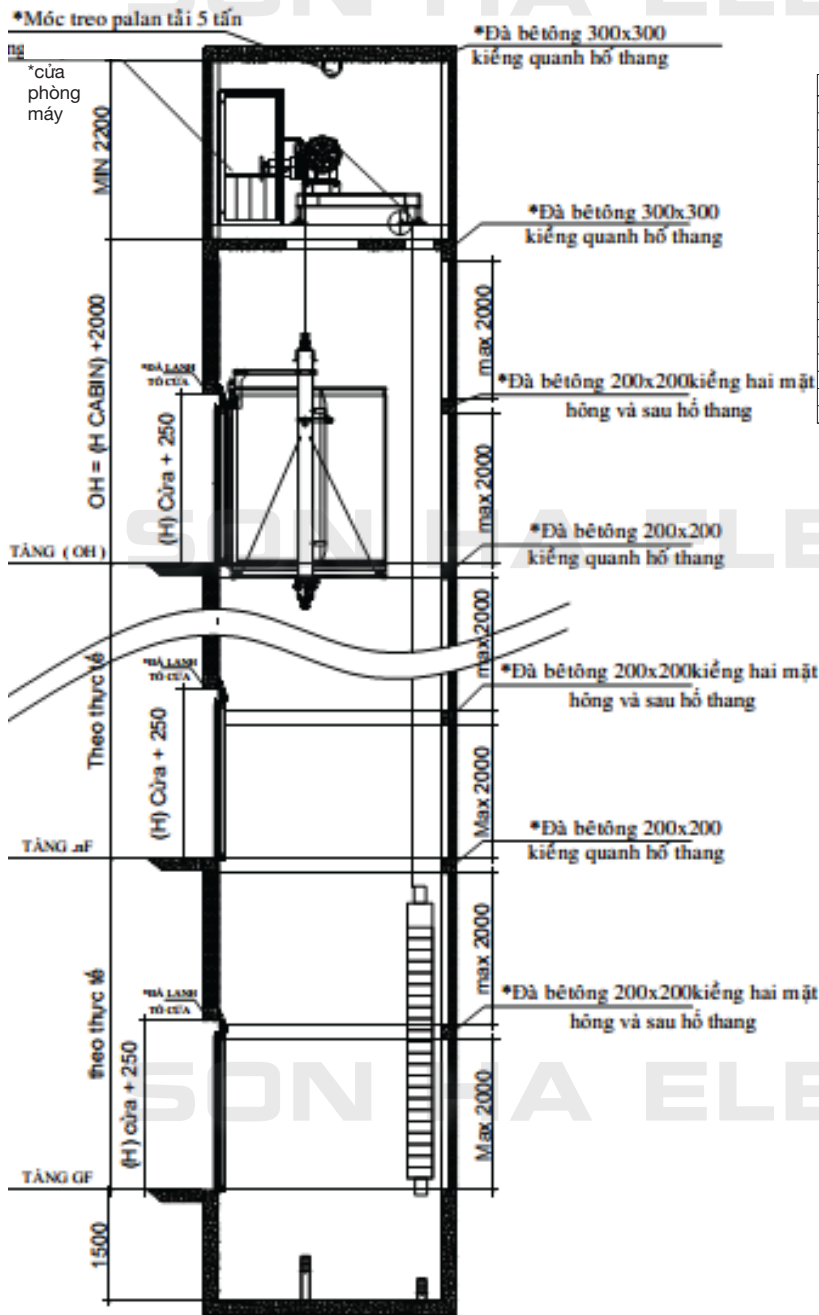

HỒ THANG TẢI HÀNG 1 ĐẾN 5 TẦN  
ĐỐI TRỌNG NẪM SAU CỬA CO-4 CẢNH MỜ TİM

ĐỐI TRỌNG SAU		
JJ	AH	AA
1200	2000	1400
1300	2200	1600
1400	2300	1700
1500	2500	1900
1600	2600	2000
1700	2800	2200
1800	2900	2300
1900	3100	2500
2000	3200	2600
2100	3400	2800
2200	3500	2900
2300	3700	3100
2400	3800	3200
2500	4000	3400
2600	4100	3500
2700	4300	3700
2800	4400	3800
2900	4600	4000
3000	4700	4100

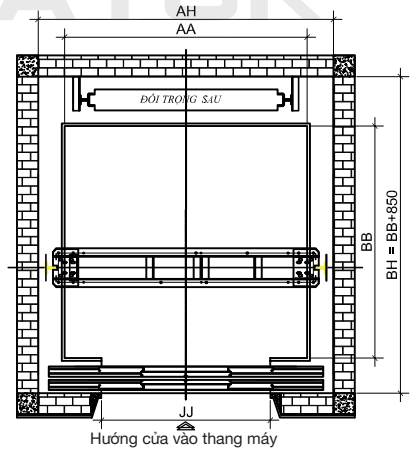

HỒ THANG TẢI HÀNG 1 ĐẾN 5 TẦN  
ĐỐI TRỌNG NẪM HÔNG CỬA CO-4 CẢNH MỜ TİM

ĐỐI TRỌNG HÔNG TRÁI/ PHẢI		
JJ	AH	AA
1200	2000	1100
1300	2200	1300
1400	2300	1400
1500	2500	1600
1600	2600	1700
1700	2800	1900
1800	2900	2000
1900	3100	2200
2000	3200	2300
2100	3400	2500
2200	3500	2600
2300	3700	2800
2400	3800	2900
2500	4000	3100
2600	4100	3200
2700	4300	3400
2800	4400	3500
2900	4600	3700
3000	4700	3800

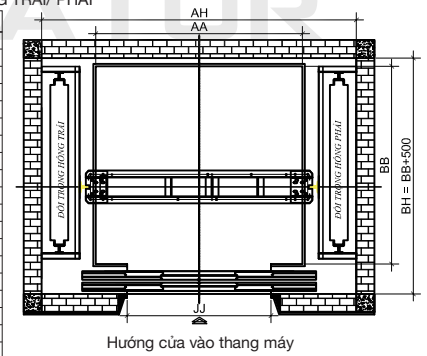

HỒ THANG TẢI HÀNG 1 ĐẾN 5 TẦN  
ĐỐI TRỌNG NẪM SAU CỬA CO-6 CẢNH MỜ TİM

ĐỐI TRỌNG SAU		
JJ	AA	AH
2400	3500	2900
2600	3700	3100
2800	4000	3400
3000	4250	3650
3200	4500	4100
3400	4800	4200

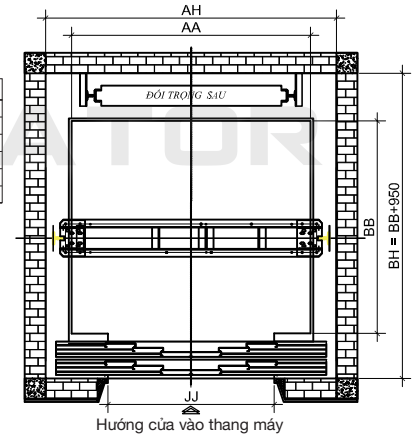

HỒ THANG TẢI HÀNG 1 ĐẾN 5 TẦN  
ĐỐI TRỌNG NẪM HÔNG CỬA CO-6 CẢNH MỜ TİM

ĐỐI TRỌNG SAU		
JJ	AA	AH
2400	3500	2900
2600	3700	3100
2800	4000	3400
3000	4250	3650
3200	4500	4100
3400	4800	4200

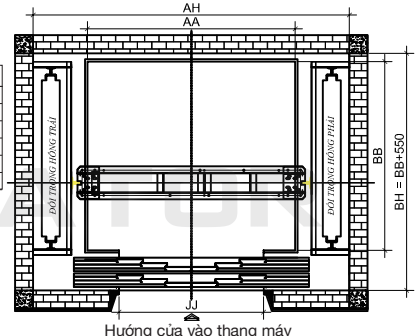

**GHI CHÚ:**

- AH: Chiều rộng hố thang
- BH: Chiều sâu hố thang
- AA: Chiều rộng cabin
- Cao độ tầng OH-Chiều cao cabin+2000
- Móc treo Palang chịu lực tối thiểu 5 tấn
- Cao độ đà Lanto-chiều cao cửa +250
- Pít hố sâu 1500
- Đối với thang tải 4 tấn trở lên đà giữa tầng Max 1500
- BB: Chiều sâu cabin
- JJ: Chiều rộng cửa
- Phòng máy cao 2500

# THANG MÁY TẢI Ô TÔ

## CAR ELEVATOR

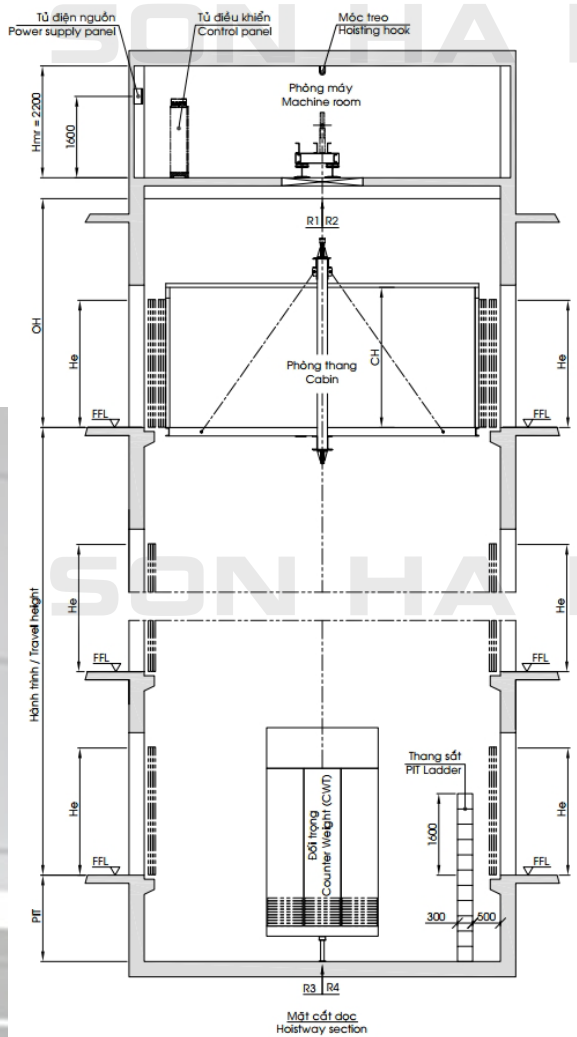

Kiểu cửa 6 cánh đóng mở trung tâm (6PCO)  
6 Panels center opening type (6PCO)

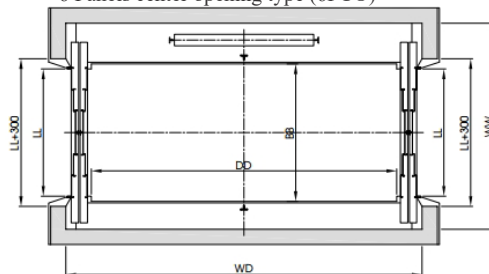

Kiểu cửa 3 cánh đóng mở theo phương đứng (3U)  
3 Panels upsliding type (3U)

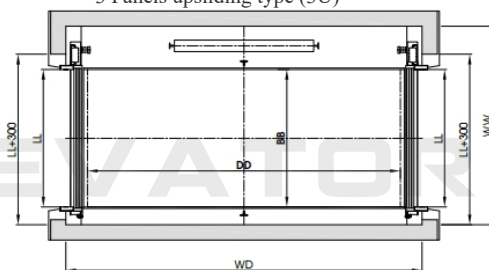

Kiểu cửa 3 cánh đóng mở về 1 phía  
3 Panels side opening type

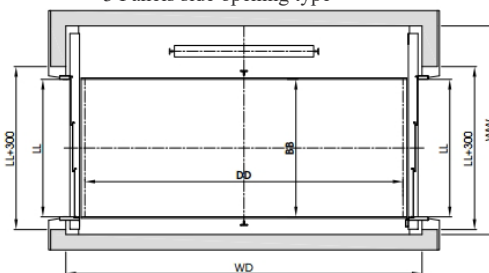

THANG CÓ PHÒNG MÁY / MACHINE ROOM ELEVATOR

MẶT BẰNG ĐIỂN HÌNH / TYPICAL PLAN

**Ghi chú /Notes:**

Cabin có cửa car và nóc. Sử dụng cửa cabin và cửa tầng loại 6 cánh đóng mở trung tâm.

Cabin with car door and top. Car and landing doors are 6 panels center opening type.

**CÁC KÝ HIỆU/Remarks:**

- WW : Chiều rộng hố thang/ Shaft width
- WD : Chiều sâu hố thang/ Shaft depth
- BB : Chiều rộng cabin/ Car Internal width
- DD : Chiều sâu cabin/ Car Internal depth
- LL : Khoảng mở cửa tầng/ Entrance width
- He : Chiều cao cửa tầng/ Entrance height

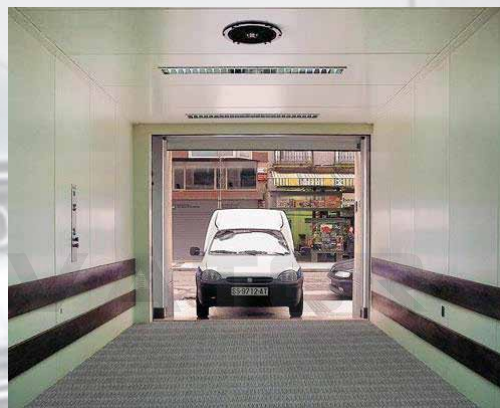



## THANG CUỐN ESCALATOR

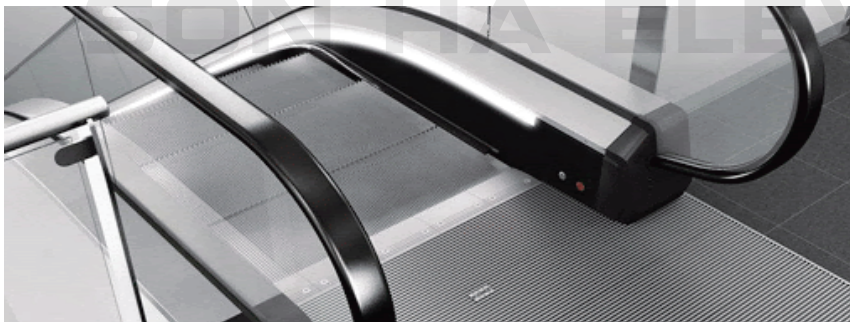

## BÀN NÂNG SCISSOR LIFT TABLE



Hotline/ Vui lòng liên hệ: 0977 090 495

# MỘT SỐ GIẤY CHỨNG NHẬN

## CERTIFICATE

**GIẤY CHỨNG NHẬN ISO 9001:2015**

**TỔ CHỨC CHỨNG NHẬN VÀ GIÁM ĐỊNH QUỐC TẾ ISOCERT**  
"HÀI HÒA CÙNG THỊNH VƯỢNG"

**GIẤY CHỨNG NHẬN**  
Số 8935293400781-QMS

CHỨNG NHẬN HỆ THỐNG QUẢN LÝ CHẤT LƯỢNG CỦA  
**CÔNG TY TNHH KỸ THUẬT TỰ ĐỘNG VÀ THANG MÁY SƠN HÀ**  
Trụ sở: 85 Nguyễn Văn Tố, Phường Tân Thành, Quận Tân Phú, Thành phố Hồ Chí Minh, Việt Nam.

Được đánh giá và xác nhận phù hợp với yêu cầu của tiêu chuẩn:  
**TIÊU CHUẨN**  
**ISO 9001:2015**  
**PHẠM VI CHỨNG NHẬN:**  
Kinh doanh và lắp đặt thang máy

Ngày chứng nhận : 27/11/2019  
Ngày phát hành : 27/11/2019  
Ngày hết hạn : 26/11/2022  
Chi tiết tại quyết định số : 27111902/QĐ-ISOCERT

Được phép sử dụng dấu chứng nhận

  
Mã Truy Xuất Chứng Chỉ: 8935293400781

  
**ISO 9001:2015**

  
GIÁM ĐỐC  
CÔNG TY CỔ PHẦN CHỨNG NHẬN VÀ GIÁM ĐỊNH QUỐC TẾ ISOCERT  
TRẦN VĂN THAO

Trụ cầu hiệu lực chứng chỉ tại: <https://isocert.org.vn>  
**CÔNG TY CỔ PHẦN CHỨNG NHẬN VÀ GIÁM ĐỊNH QUỐC TẾ ISOCERT**  
Số 40 dẫy A, lô 12 KĐT mới Định Công, Phường Định Công, Quận Hoàng Mai, Thành phố Hà Nội  
Hotline: 1900.636.538, VPĐN: 02473.036.538, VP HCM: 02873.056.538, Email: [contact@isocert.org.vn](mailto:contact@isocert.org.vn), Website: <https://isocert.org.vn>

**ISOCERT INTERNATIONAL INSPECTION AND CERTIFICATION BODY**  
"HARMONIZATION AND PROSPERITY"

**CERTIFICATE**  
No. 8935293400781-QMS

THIS IS TO CERTIFY THAT THE QUALITY MANAGEMENT SYSTEM OF  
**SON HA ELEVATOR AND AUTOMATION ENGINEERING COMPANY LIMITED**  
Head office: 85 Nguyen Van To street, Tan Thanh Ward, Tan Phu District, Ho Chi Minh City, Vietnam.

Has been assessed and found to conform with the requirements of the following standard:  
**STANDARD**  
**ISO 9001:2015**  
**SCOPE CERTIFIED:**  
Trade and installation of elevators

Certification : 27.Nov.2019  
Issue date : 27.Nov.2019  
Valid date : 27.Nov.2022  
Details in decision no : 27111902/QĐ-ISOCERT

Approved to bear certification mark

  
Retrieval Information Code: 8935293400781

  
**ISO 9001:2015**

  
DIRECTOR  
CÔNG TY CỔ PHẦN CHỨNG NHẬN VÀ GIÁM ĐỊNH QUỐC TẾ ISOCERT  
TRẦN VĂN THAO

Check the validity of the certificate: <https://isocert.org.vn>  
**ISOCERT INTERNATIONAL CERTIFICATION AND INSPECTION JOINT STOCK COMPANY**  
No 40 A Row, Block 12, Dinh Cong New Urban Area, Dinh Cong Ward, Hoang Mai District, Hanoi City  
Hotline: 1900.636.538, Hanoi office: 02473.036.538, HCM office: 02873.056.538, Email: [contact@isocert.org.vn](mailto:contact@isocert.org.vn), Website: <https://isocert.org.vn>



# DỊCH VỤ BẢO TRÌ, SỬA CHỮA 24/24

## REPAIR & MAINTENANCE

Với đội ngũ kỹ sư, kỹ thuật viên và công nhân trên 10 năm kinh nghiệm, nhiệt tình, đã được đào tạo chuyên sâu trong lĩnh vực kỹ thuật của các công ty thang máy có tên tuổi ở trong nước cũng như ở nước ngoài. Chúng tôi luôn cung cấp cho khách hàng dịch vụ kỹ thuật chất lượng cao nhất.

Công ty TNHH Kỹ Thuật Tự Động và Thang Máy Sơn Hà đã và đang cung cấp thang máy, lắp đặt thang máy, hiệu chỉnh thang máy, bảo hành thang máy, bảo trì thang máy, sửa chữa nâng cấp nhiều loại thang máy khác như TOSHIBA, FUJI, OTIS, MITSUBISHI, SCHNEIDER, HUYNDAI, THYSSSEN, KONE,... và các loại thang máy chế tạo trong nước.

Chắc chắn rằng với đội ngũ kỹ thuật của chúng tôi sẽ làm hài lòng các khách hàng khi đã lựa chọn sản phẩm dịch vụ của Công ty thang máy SƠN HÀ chúng tôi.

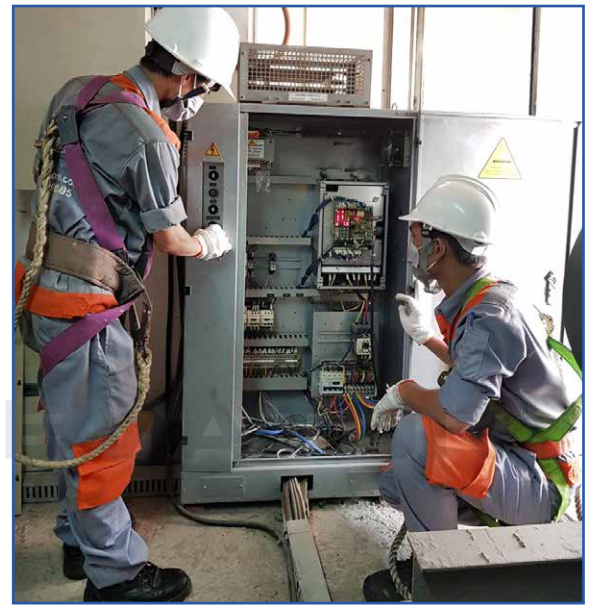

*With a team of engineers, technicians and workers over 10 years of experience, enthusiasm, has been specialized training in the technical field of well-known elevator companies in the country as well as abroad. We always provide our customers with the highest quality technical services.*

*Son Ha Automation and Elevator Engineering Co., Ltd has been providing elevators, installing elevators, adjusting elevators, elevator warranties, elevator maintenance, repairing and upgrading many other types of elevators such as TOSHIBA, FUJI, OTIS, MITSUBISHI, SCHNEIDER, HUYNDAI, THYSSSEN, KONE, etc. and other types of home-made elevators.*

*Certainly our technical team will satisfy customers when choosing the products and services of SON HA Elevator Company.*



SON HA ELEVATOR



**CÔNG TY TNHH KỸ THUẬT  
TỰ ĐỘNG VÀ THANG MÁY SON HÀ**

**Địa chỉ:** Số 85 Nguyễn Văn Tố, P. Tân Thành, Quận Tân Phú, TP. Hồ Chí Minh

**Tel:** 0909 326 689 - 028 3849 0330  
0977 090 495

**Website:** [www.thangmaysonha.com](http://www.thangmaysonha.com) - [www.sonhaelevator.com](http://www.sonhaelevator.com)

**SON HA AUTOMATION AND  
ELEVATOR ENGINEERING CO., LTD**

**Address:** No 85 Nguyen Van To, Tan Thanh Ward, Tan Phu District, Ho Chi Minh City

**Email:** [thangmaysonha@gmail.com](mailto:thangmaysonha@gmail.com)  
**Tax:** 0311946495 - **Fax:** 028 62938818

SON HA ELEVATOR